

Утвержден  
постановлением Администрации  
Черняевского сельского поселения  
Тарского муниципального района  
Омской области  
от 27.05.2013 г. № 16

**АДМИНИСТРАТИВНЫЙ РЕГЛАМЕНТ  
предоставления муниципальной услуги  
«Выдача разрешений на автомобильные перевозки тяжеловесных и (или)  
крупногабаритных грузов по маршрутам, проходящим полностью или частично  
по дорогам местного значения Черняевского сельского поселения Тарского  
муниципального района»**

(в ред. Постановлений от 30.04.2014 № 33, от 03.07.2015 № 59, от 31.08.2015 № 70,  
от 02.03.2016 № 14, от 31.05.2016 № 56, от 15.06.2018 № 42, от 30.12.2019 № 103,  
от 30.04.2021 № 33, от 17.08.2021 № 56, от 30.11.2021 № 93, от 16.09.2022 № 64)

Раздел I. Общие положения

Подраздел 1. Предмет регулирования Административного регламента

1. Административный регламент предоставления муниципальной услуги «Выдача разрешений на автомобильные перевозки тяжеловесных и (или) крупногабаритных грузов по маршрутам, проходящим полностью или частично по дорогам местного значения Черняевского сельского поселения Тарского муниципального района» (далее – Административный регламент, муниципальная услуга) разработан в целях повышения качества и доступности предоставления муниципальной услуги по выдаче разрешений на автомобильные перевозки тяжеловесных и (или) крупногабаритных грузов по маршрутам, проходящим полностью или частично по дорогам местного значения Черняевского сельского поселения Тарского муниципального района, создания благоприятных условий для получателей муниципальной услуги.

(п. 1 в ред. Постановления от 30.12.2019 № 103)

Подраздел 2. Круг заявителей

2. Заявителями на получение муниципальной услуги являются:

- 1) физические лица - граждане Российской Федерации, желающие получить разрешение на автомобильные перевозки тяжеловесных и (или) крупногабаритных грузов;
- 2) юридические лица - желающие получить разрешение на автомобильные перевозки тяжеловесных и (или) крупногабаритных грузов.

3. С заявлением вправе обратиться представители заявителя, действующие в силу полномочий, основанных на оформленной в установленном гражданском законодательством Российской Федерации порядке доверенности (далее – представитель заявителя).

(п. 2 в ред. Постановления от 30.12.2019 № 103)

Подраздел 3. Требования к порядку информирования о предоставлении муниципальной услуги

4. Информация о местонахождении, графике работы, справочных телефонах, адресе официального сайта в информационно-телекоммуникационной сети «Интернет» (далее – сеть Интернет), электронной почте Администрации Черняевского сельского

поселения Тарского муниципального района Омской области (далее – Администрация), размещается:

- 1) на информационных стендах Администрации;
- 2) на официальном сайте органов местного самоуправления Тарского муниципального района в сети Интернет по адресу: [www.chrnvsk.tarsk.omskportal.ru](http://www.chrnvsk.tarsk.omskportal.ru) (далее – интернет-сайт Черняевского сельского поселения Тарского района).

5. Администрация находится по адресу: 646501, Омская область, Тарский район, с. Черняево, пер. Центральный, д. 6;

адрес электронной почты: [chernyaevo.adm@mail.ru](mailto:chernyaevo.adm@mail.ru);

телефон Администрации 8 (38171) 55-1-68;

адрес сайта Администрации: [www.chrnvsk.tarsk.omskportal.ru](http://www.chrnvsk.tarsk.omskportal.ru).

6. Понедельник – четверг с 9-00 до 18-00.

Пятница - с 9-00 до 17-00.

Обеденный перерыв – с 13-00 до 14-00.

Выходные дни: суббота и воскресенье.

В день, непосредственно предшествующий нерабочему праздничному дню, время работы сокращается на 1 час (понедельник – четверг – 17 часов 00 минут, пятница – 16 часов 00 минут).

7. Прием письменных заявлений о предоставлении муниципальной услуги, выдача документов (мотивированных отказов) осуществляется специалистом Администрации.

8. Информация о порядке предоставления муниципальной услуги может быть получена непосредственно в Администрации по телефону, почте, в том числе электронной почте, посредством размещения на информационных стендах Администрации, а также на интернет-сайте поселения Тарского района, в федеральной государственной информационной системе «Единый портал государственных и муниципальных услуг (функций)» в сети Интернет по адресу: [www.gosuslugi.ru](http://www.gosuslugi.ru) (далее – Единый портал), в государственной информационной системе Омской области «Портал государственных и муниципальных услуг Омской области» в сети Интернет по адресу: [www.pgu.omskportal.ru](http://www.pgu.omskportal.ru) (далее – Портал).

9. При ответах на телефонные звонки или устные обращения граждан специалист Администрации, ответственный за предоставление информации о муниципальной услуге, подробно и в вежливой (корректной) форме консультирует обратившихся по интересующим их вопросам. Ответ на телефонный звонок должен начинаться с информации о наименовании Администрации, фамилии, имени, отчестве специалиста Администрации, принявшего телефонный звонок, наименовании его должности. Время разговора не должно превышать десяти минут.

10. При невозможности специалиста Администрации, принявшего звонок, самостоятельно ответить на поставленные вопросы, телефонный звонок должен быть переадресован (переведен) на Главу сельского поселения или обратившемуся должен быть сообщен телефонный номер, по которому можно получить необходимую информацию.

11. Информация по вопросам предоставления муниципальной услуги, а также сведения о ходе предоставления муниципальной услуги по обращениям, поступившим по электронной почте, предоставляются Администрацией по электронной почте не позднее трех рабочих дней с момента получения сообщения.

12. Письменное обращение о порядке предоставления муниципальной услуги, поступившее в Администрацию в соответствии с их компетенцией рассматривается в течение тридцати календарных дней со дня регистрации письменного обращения.

13. На интернет-сайте Черняевского сельского поселения Тарского района подлежит размещению следующая информация:

- 1) извлечения из нормативных правовых актов, регулирующих деятельность по предоставлению муниципальной услуги;

- 2) настоящий Административный регламент с приложениями, в том числе:

- сведения о местонахождении, справочных телефонах, адресе интернет-сайта Черняевского сельского поселения Тарского района, электронной почты Администрации;
  - перечень документов, необходимых для предоставления муниципальной услуги, подлежащих предоставлению заявителем;
  - блок-схема предоставления муниципальной услуги (приложение № 1 настоящего Административного регламента);
  - порядок предоставления муниципальной услуги;
- 3) порядок информирования заявителей о ходе предоставления муниципальной услуги;
  - 4) сведения о специалистах, должностных лицах Администрации, ответственных за предоставление муниципальной услуги;
  - 5) график приема граждан по вопросам предоставления муниципальной услуги в Администрации;
  - 6) порядок обжалования решений и действий (бездействия) Администрации, а также специалистов, должностных лиц Администрации при предоставлении муниципальной услуги.

## Раздел II. Стандарт предоставления муниципальной услуги

### Подраздел 1. Наименование муниципальной услуги

14. Наименование муниципальной услуги - «Выдача разрешений на автомобильные перевозки тяжеловесных и (или) крупногабаритных грузов по маршрутам, проходящим полностью или частично по дорогам местного значения Черняевского сельского поселения Тарского муниципального района».

(п. 14 в ред. Постановления от 30.12.2019 № 103)

### Подраздел 2. Наименование органа, предоставляющего муниципальную услугу

15. Муниципальная услуга предоставляется непосредственно Администрацией. Непосредственными исполнителями муниципальной услуги являются уполномоченные специалисты Администрации.

16. При предоставлении муниципальной услуги межведомственное информационное взаимодействие не осуществляется.

17. При предоставлении муниципальной услуги специалистам Администрации, запрещается требовать от заявителя осуществления действий, в том числе согласований, необходимых для получения муниципальной услуги и связанных с обращением в иные органы и организации, за исключением получения услуг, включенных в перечень услуг, которые являются необходимыми и обязательными для предоставления и предоставляются организациями, участвующими в предоставлении услуг, в отношении услуг, оказываемых в целях предоставления Администрацией муниципальных услуг.

### Подраздел 3. Результат предоставления муниципальной услуги

18. Результатом предоставления муниципальной услуги является:

- 1) выдача специального разрешения на движение по автомобильным дорогам тяжеловесного и (или) крупногабаритного транспортного средства в случае, если маршрут, часть маршрута указанного транспортного средства проходят по автомобильным дорогам местного значения сельского поселения при условии, что маршрут такого транспортного средства проходит в границах населенных пунктов сельского поселения и указанный маршрут, часть маршрута не проходят по автомобильным дорогам федерального, регионального или межмуниципального, местного

значения муниципального района, участкам таких автомобильных дорог, на бланке согласно форме, приведенной в приложении № 4 к настоящему Административному регламенту;

(пп. 1 в ред. Постановления от 30.12.2019 № 103, от 30.11.2021 № 93)

2) выдача уведомления об отказе в предоставлении муниципальной услуги с указанием причин и оснований отказа.

#### Подраздел 4. Срок предоставления муниципальной услуги

19. Специальное разрешение в случае, если требуется согласование только владельцев автомобильных дорог, и при наличии соответствующих согласований выдается в срок, не превышающий 11 рабочих дней с даты регистрации заявления, в случае необходимости согласования маршрута транспортного средства с Госавтоинспекцией - в течение 15 рабочих дней с даты регистрации заявления, а в случае оформления специального разрешения в упрощенном порядке при движении транспортного средства по установленному и (или) постоянному маршруту - в течение 2 рабочих дней с даты регистрации заявления.

В случае если для осуществления движения тяжеловесных и (или) крупногабаритных транспортных средств требуется разработка проекта организации дорожного движения, специального проекта, оценка технического состояния автомобильных дорог, их укрепление или принятие специальных мер по обустройству автомобильных дорог, их участков, а также пересекающих автомобильную дорогу сооружений и инженерных коммуникаций, срок выдачи специального разрешения увеличивается на срок проведения указанных мероприятий.

Заявление на движение тяжеловесных и (или) крупногабаритных транспортных средств, направляемых для ликвидации последствий чрезвычайных ситуаций, а также специализированных транспортных средств телеканалов, радиоканалов и иных вещателей (передвижных телевизионных станций, состоящих из основного и вспомогательного транспортного средства, груз которых составляет оборудование, необходимое для проведения съемок, и мобильных энергетических комплексов, направляемых на проведение съемок и трансляций), рассматривается в течение одного рабочего дня с даты его поступления.

(п. 19 в ред. Постановления от 30.12.2019 № 103, от 30.11.2021 № 93)

#### Подраздел 5. Правовые основания для предоставления муниципальной услуги

20. Предоставление муниципальной услуги осуществляется в соответствии со следующими правовыми актами:

1) Конституция Российской Федерации («Российская газета» от 25 декабря 1993 г. № 237);

2) Федеральный закон от 06.10.2003 № 131-ФЗ «Об общих принципах организации местного самоуправления в Российской Федерации» («Российская газета» от 8 октября 2003 г. № 202);

3) Федеральный закон от 27.07.2010 г. № 210-ФЗ «Об организации предоставления государственных и муниципальных услуг» («Российская газета» от 30 июля 2010 г. № 168);

4) Федеральный закон от 10.12.1995 года №196-ФЗ «О безопасности дорожного движения» («Российская газета» от 26.12.1995 г.);

5) Федеральный закон от 24.07.1998 года №127-ФЗ «О государственном контроле за осуществлением международных автомобильных перевозок и об ответственности за нарушение порядка их выполнения» ("Российская газета" от 4 августа 1998 г. № 146);

6) Федеральный закон от 08.11.2007 года № 257-ФЗ «Об автомобильных дорогах и о дорожной деятельности в Российской Федерации и о внесении изменений в отдельные законодательные акты Российской Федерации» («Российская газета» от 14.11.2007 г. № 254);

7) Постановление Правительства Российской Федерации от 16 ноября 2009 г. №934 «О возмещении вреда, причиняемого транспортными средствами, осуществляющими перевозки тяжеловесных грузов по автомобильным дорогам Российской Федерации» («Российская газета» от 24.11.2009 г. № 222);

8) Постановление Совета Министров - Правительства РФ от 23 октября 1993 г. № 1090 «О правилах дорожного движения» (Собрание актов Президента и Правительства Российской Федерации от 22.11.1993 г., № 47, ст. 4531);

9) Положение о порядке компенсации ущерба, наносимого тяжеловесными автотранспортными средствами при проезде по федеральным автомобильным дорогам, утвержденным Министерством транспорта Российской Федерации 30.04.1997 года (приложение к газете "Финансовая Россия" от 03.07.1997 г. N 23 стр. 10, газета "Экономика и жизнь", 1997 г., N 29, в еженедельнике официальной информации "Курьер" от 4.07.1997 г. N 19 (приложение к газете "Российские вести"), Бюллетень нормативных актов федеральных органов исполнительной власти, 1997 г., N 13 (дата подписания выпуска в печать 14.07.1997 г.);

10) Приказ Минтранса России от 15.01.2014 №7 «Об утверждении Правил обеспечения безопасности перевозок пассажиров и грузов автомобильным транспортом и городским наземным электрическим транспортом и Перечня мероприятий по подготовке работников юридических лиц и индивидуальных предпринимателей, осуществляющих перевозки автомобильным транспортом и городским наземным электрическим транспортом, к безопасной работе и транспортных средств к безопасной эксплуатации» ("Российская газета" от 20.06.2014 г. N 136);

10.1) Приказ Минтранса России от 05.06.2019 № 167 «Об утверждении Порядка выдачи специального разрешения на движение по автомобильным дорогам тяжеловесного и (или) крупногабаритного транспортного средства» ("Официальном интернет-портале правовой информации" ([www.pravo.gov.ru](http://www.pravo.gov.ru)) 26 июля 2019 г.);

(пп. 10.1 введен Постановлением от 30.12.2019 № 103)

11) Устав Черняевского сельского поселения Тарского муниципального района Омской области («Официальный вестник» № 41 от 16.10.2013 г.).

#### Подраздел 6. Исчерпывающий перечень документов, необходимых в соответствии с нормативными правовыми актами для предоставления муниципальной услуги, подлежащих представлению заявителем

21. Для предоставления муниципальной услуги, заявитель подает в Администрацию заявление на получение специального разрешения.

В заявлении указываются:

информация о лице, обратившимся с заявлением на получение специального разрешения (далее - заявитель) - владельце транспортного средства или его уполномоченном представителе: наименование, адрес в пределах места нахождения (для юридических лиц), фамилия, имя, отчество (при наличии), адрес регистрации по месту жительства (пребывания) (для физических лиц и индивидуальных предпринимателей), телефон и адрес электронной почты (при наличии);

номер и дата заявления;

наименование уполномоченного органа;

информация о владельце транспортного средства:

наименование, организационно-правовая форма и адрес в пределах места нахождения, телефон - для юридических лиц;

фамилия, имя, отчество (при наличии), адрес регистрации по месту жительства (пребывания), телефон - для физических лиц и индивидуальных предпринимателей (с указанием статуса индивидуального предпринимателя);

идентификационный номер налогоплательщика (далее - ИНН) и основной государственный регистрационный номер (далее - ОГРН или ОГРНИП) - для юридических лиц и индивидуальных предпринимателей, зарегистрированных на территории Российской Федерации;

маршрут движения (пункт отправления - пункт назначения с указанием их адресов в населенных пунктах, если маршрут проходит по улично-дорожной сети населенных пунктов, без указания промежуточных пунктов);

вид перевозки (по территории Российской Федерации);

срок выполнения поездок;

количество поездок (для тяжеловесных транспортных средств);

характеристика груза (при наличии груза) (наименование, габариты (длина, ширина, высота), масса, делимость;

сведения о транспортном средстве: марка, модель, государственный регистрационный номер;

параметры транспортного средства (автопоезда): масса, расстояние между осями, нагрузки на оси, количество и скатность колес на каждой оси, наличие пневматической подвески, габариты (длина, ширина, высота, длина свеса (при наличии)), минимальный радиус поворота с грузом;

способ связи: по телефону, по электронной почте и иные.

В случае движения крупногабаритной сельскохозяйственной техники (комбайн, трактор) своим ходом в период с марта по ноябрь в пределах одного муниципального образования в заявлении указываются пункт отправления и пункт назначения с указанием подъездов к местам проведения сельскохозяйственных работ.

Дата начала срока выполнения поездок не может быть позднее сорока пяти дней с даты подачи заявления.

Заявление оформляется на русском языке машинописным текстом (наименования груза, марок и моделей транспортных средств, их государственных регистрационных номеров допускается оформлять буквами латинского алфавита).

(в ред. Постановления от 30.11.2021 № 93)

22. К заявлению прилагаются:

1) схема тяжеловесного и (или) крупногабаритного транспортного средства (автопоезда) с изображением размещения груза (при наличии груза) (рекомендуемый образец схемы приведен в приложении № 3 к настоящему Административному регламенту). На схеме изображаются транспортное средство, планируемое к участию в перевозке, его габариты с грузом (при наличии груза), количество осей и колес на нем, взаимное расположение осей и колес, распределение нагрузки по осям, а также при наличии груза - габариты груза, расположение груза на транспортном средстве, погрузочная высота, свес (при наличии) (изображается вид в профиль, сзади);

2) копия документов каждого транспортного средства (паспорт транспортного средства или свидетельство о регистрации транспортного средства, паспорт самоходной машины), с использованием которого планируется поездка (для транспортных средств, зарегистрированных федеральными органами исполнительной власти и федеральными государственными органами, в которых законодательством Российской Федерации предусмотрена военная служба, органами Государственного надзора за техническим состоянием самоходных машин и других видов техники, а также за пределами Российской Федерации, и (или) при подаче заявления в уполномоченный орган на бумажном носителе).

3) копия документа, подтверждающего полномочия (в случае подачи заявления

представителем лица, в чьих интересах осуществляется выдача специального разрешения).

(п. 22 в ред. Постановления от 30.12.2019 № 103, от 30.11.2021 № 93)

23. Заявление, схема тяжеловесного и (или) крупногабаритного транспортного средства (автопоезда), а также копии документов, указанных в подпункте 2 настоящего пункта, должны быть подписаны заявителем и заверены печатью (при наличии).

(в ред. Постановления от 30.11.2021 № 93)

24. Заявление с прилагаемыми к нему документами может быть подано заявителем непосредственно в Администрацию, а также путем направления в адрес Администрации посредством почтового отправления, факсимильной связи или в электронном виде посредством государственной информационной системы «Единый портал государственных и муниципальных услуг (функций)» ([www.gosuslugi.ru](http://www.gosuslugi.ru)) (далее - Портал).

При этом в случае направления документов, указанных в настоящем пункте, в адрес Администрации посредством факсимильной связи, при обращении заявителя за получением оформленного бланка специального разрешения должны быть предоставлены их оригиналы, оформленные в соответствии с пунктом 23 настоящего административного регламента.

(в ред. Постановления от 30.12.2019 № 103, от 30.11.2021 № 93, от 16.09.2022 № 64)

24.1. В целях предоставления муниципальной услуги установление личности заявителей может осуществляться в ходе личного приема посредством предъявления паспорта гражданина Российской Федерации либо иного документа, удостоверяющего личность, в соответствии с законодательством Российской Федерации или при наличии технической возможности посредством идентификации и аутентификации в Администрации с использованием информационных технологий, предусмотренных частью 18 статьи 14.1 Федерального закона от 27 июля 2006 года № 149-ФЗ «Об информации, информационных технологиях и о защите информации».

При предоставлении муниципальной услуги в электронной форме идентификация и аутентификация могут осуществляться посредством:

- единой системы идентификации и аутентификации или иных государственных информационных систем, если такие государственные информационные системы в установленном Правительством Российской Федерации порядке обеспечивают взаимодействие с единой системой идентификации и аутентификации, при условии совпадения сведений о физическом лице в указанных информационных системах;

- единой системы идентификации и аутентификации и единой информационной системы персональных данных, обеспечивающей обработку, включая сбор и хранение, биометрических персональных данных, их проверку и передачу информации о степени их соответствия предоставленным биометрическим персональным данным физического лица.

(пункт 24.1 дополнен Постановлением от 16.09.2022 № 64)

Подраздел 7. Исчерпывающий перечень документов, необходимых в соответствии с нормативными правовыми актами для предоставления муниципальной услуги, которые находятся в распоряжении органов исполнительной власти Омской области, органов местного самоуправления Омской области и иных органов, участвующих в предоставлении муниципальной услуги, и которые заявитель вправе представить по собственной инициативе

25. Документы, необходимые для предоставления муниципальной услуги, которые находятся в распоряжении иных органов, участвующих в предоставлении муниципальной

услуги, и которые заявитель вправе представить по собственной инициативе не предусмотрены.

#### Подраздел 8. Запрет требования документов и информации или осуществления действий

26. Запрещается требовать от заявителя:

1) представления документов и информации или осуществления действий, представление или осуществление которых не предусмотрено нормативными правовыми актами, регулирующими отношения, возникающие в связи с предоставлением муниципальной услуги;

2) представления документов и информации, в том числе подтверждающих внесение заявителем платы за предоставление муниципальной услуги, которые находятся в распоряжении органов, предоставляющих муниципальные услуги, иных государственных органов, органов местного самоуправления либо подведомственных государственным органам или органам местного самоуправления организаций, участвующих в предоставлении предусмотренных частью 1 статьи 1 Федерального закона «Об организации предоставления государственных и муниципальных услуг» муниципальной услуги, в соответствии с нормативными правовыми актами Российской Федерации, нормативными правовыми актами Омской области, муниципальными правовыми актами, за исключением документов, включенных в определенный частью 6 статьи 7 Федерального закона «Об организации предоставления государственных и муниципальных услуг» перечень документов. Заявитель вправе представить указанные документы и информацию в органы, предоставляющие муниципальные услуги, по собственной инициативе;

(пп. 2 в ред. Постановления от 30.12.2019 № 103)

3) осуществления действий, в том числе согласований, необходимых для получения муниципальной услуги и связанных с обращением в иные государственные органы, органы местного самоуправления, организации, за исключением получения услуг и получения документов и информации, предоставляемых в результате предоставления таких услуг, включенных в перечни, указанные в части 1 статьи 9 Федерального закона «Об организации предоставления государственных и муниципальных услуг»;

(пп. 3 введен Постановлением от 30.12.2019 № 103)

4) представления документов и информации, отсутствие и (или) недостоверность которых не указывались при первоначальном отказе в приеме документов, необходимых для предоставления муниципальной услуги, либо в предоставлении муниципальной услуги, за исключением следующих случаев:

а) изменение требований нормативных правовых актов, касающихся предоставления муниципальной услуги, после первоначальной подачи заявления о предоставлении муниципальной услуги;

б) наличие ошибок в заявлении о предоставлении муниципальной услуги и документах, поданных заявителем после первоначального отказа в приеме документов, необходимых для предоставления муниципальной услуги, либо в предоставлении муниципальной услуги и не включенных в представленный ранее комплект документов;

в) истечение срока действия документов или изменение информации после первоначального отказа в приеме документов, необходимых для предоставления муниципальной услуги, либо в предоставлении муниципальной услуги;

г) выявление документально подтвержденного факта (признаков) ошибочного или противоправного действия (бездействия) должностного лица органа, предоставляющего муниципальную услугу, муниципального служащего, работника многофункционального центра, работника организации, предусмотренной частью 1.1 статьи 16 Федерального



закона «Об организации предоставления государственных и муниципальных услуг», при первоначальном отказе в приеме документов, необходимых для предоставления муниципальной услуги, либо в предоставлении муниципальной услуги, о чем в письменном виде за подписью руководителя органа, предоставляющего муниципальную услугу, руководителя многофункционального центра при первоначальном отказе в приеме документов, необходимых для предоставления муниципальной услуги, либо руководителя организации, предусмотренной частью 1.1 статьи 16 Федерального закона «Об организации предоставления государственных и муниципальных услуг», уведомляется заявитель, а также приносятся извинения за доставленные неудобства.

(пп. 4 введен Постановлением от 30.12.2019 № 103)

5) предоставления на бумажном носителе документов и информации, электронные образы которых ранее были заверены в соответствии с пунктом 7.2 части 1 статьи 16 настоящего Федерального закона, за исключением случаев, если нанесение отметок на такие документы либо их изъятие является необходимым условием предоставления государственной или муниципальной услуги, и иных случаев, установленных федеральными законами.

(пп. 5 введен Постановлением от 30.04.2021 № 33)

#### Подраздел 9. Исчерпывающий перечень оснований для отказа в приеме документов, необходимых для предоставления муниципальной услуги

27. Администрация отказывает в регистрации заявления в случае, если:

1) Администрация не вправе выдавать специальное разрешение по заявленному маршруту;

2) заявление подписано лицом, не имеющим полномочий на подписание данного заявления;

3) заявление не содержит сведений и (или) не соответствует требованиям, установленным пунктом 21 настоящего административного регламента;

4) предусмотренные пунктом 22 настоящего административного регламента документы не приложены к заявлению или прилагаемые к заявлению документы не соответствуют требованиям пунктов 22, 23 настоящего административного регламента.

(в ред. Постановления от 30.11.2021 № 93)

#### Подраздел 10. Исчерпывающий перечень оснований для приостановления или отказа в предоставлении муниципальной услуги

28. Основаниями для отказа в предоставлении муниципальной услуги являются:

1) информация о государственной регистрации в качестве индивидуального предпринимателя или юридического лица не соответствует информации, указанной в заявлении;

2) установленные требования о перевозке груза, не являющегося неделимым, не соблюдены;

3) сведения, предоставленные в заявлении и документах, не соответствуют техническим характеристикам транспортного средства и груза, а также технической возможности осуществления заявленной перевозки;

4) технические характеристики и регистрационные данные транспортных средств не соответствуют указанным в заявлении;

5) при согласовании маршрута установлена невозможность осуществления движения по заявленному маршруту тяжеловесного и (или) крупногабаритного транспортного средства с заявленными техническими характеристиками в связи с

техническим состоянием автомобильной дороги, искусственного сооружения или инженерных коммуникаций, а также по требованиям безопасности дорожного движения;

6) отсутствует согласие заявителя, предусмотренное пунктом 22.1 Порядка выдачи специального разрешения на движение по автомобильным дорогам тяжеловесного и (или) крупногабаритного транспортного средства, утвержденного приказом Минтранса России от 5 июня 2019 года № 167, на:

разработку проекта организации дорожного движения и (или) специального проекта;

проведение оценки технического состояния автомобильной дороги;

принятие специальных мер по обустройству пересекающих автомобильную дорогу сооружений и инженерных коммуникаций, определенных согласно проведенной оценке технического состояния автомобильной дороги и в установленных законодательством случаях;

укрепление автомобильных дорог или принятие специальных мер по обустройству автомобильных дорог или их участков, определенных согласно проведенной оценке технического состояния автомобильной дороги и в установленных законодательством случаях;

7) заявитель не внес плату в счет возмещения вреда, причиняемого автомобильным дорогам тяжеловесным транспортным средством и не предоставил копии платежных документов, подтверждающих такую оплату;

8) отсутствуют оригиналы заявления и схемы тяжеловесного и (или) крупногабаритного транспортного средства (автопоезда), а также заверенные регистрационные документы транспортных средств в соответствии с подпунктом 2 пункта 22 и пунктом 23 настоящего административного регламента, при обращении заявителя за получением оформленного бланка специального разрешения в случае, если заявление и документы направлялись в уполномоченный орган с использованием факсимильной связи;

9) отсутствует в установленный срок согласование или поступил мотивированный отказ в согласовании владельцев автомобильных дорог или согласующих организаций;

10) истек указанный в заявлении срок перевозки.

(п. 28 в ред. Постановления от 30.12.2019 № 103, от 30.11.2021 № 93)

28.1. Основания для приостановления предоставления муниципальной услуги не предусмотрены.

#### Подраздел 11. Перечень услуг, которые являются необходимыми и обязательными для предоставления муниципальной услуги

29. Других услуг, которые являются необходимыми и обязательными для предоставления муниципальной услуги, законодательством Российской Федерации, Омской области, муниципальными правовыми актами - не предусмотрено.

#### Подраздел 12. Размер платы, взимаемой с заявителя при предоставлении муниципальной услуги

30. За выдачу специального разрешения должна быть уплачена государственная пошлина в соответствии с подпунктом 111 пункта 1 статьи 333.33 Налогового кодекса Российской Федерации до подачи заявления либо в случае, если заявление подано в электронной форме, после подачи заявления, но до принятия его к рассмотрению.

(в ред. Постановления от 30.11.2021 № 93)

#### Подраздел 13. Максимальный срок ожидания в очереди при подаче заявления и при получении результата предоставления муниципальной услуги

31. Срок ожидания заявителя в очереди на личном приеме в Администрации, при подаче заявления и документов, предусмотренных пунктом 22 настоящего Административного регламента, или при получении результата предоставления муниципальной услуги не должен превышать 15 минут.

32. Возможность предварительной записи не предусмотрена настоящим Административным регламентом.

#### Подраздел 14. Срок регистрации заявления, в том числе в форме электронного документа

33. Заявление и прилагаемые документы, предусмотренные пунктами 21, 22 настоящего Административного регламента, регистрируются в день поступления в Администрацию специалистами Администрации.

Подраздел 15. Требования к помещениям, в которых предоставляется муниципальная услуга, к залу ожидания, местам для заполнения заявления и приема заявителей, размещению и оформлению визуальной, текстовой и мультимедийной информации о порядке предоставления муниципальной услуги, в том числе к информационным стендам с образцами заполнения заявления и перечнем документов, необходимых для предоставления муниципальной услуги

34. Помещения, в которых предоставляется муниципальная услуга, для удобства заявителей размещаются на нижних, предпочтительнее на первых этажах зданий.

35. Информация о графике работы Администрации размещается на первом этаже при входе в здание, в котором расположена Администрация.

36. Помещения должны отвечать требованиям действующего законодательства, предъявляемым к созданию условий инвалидам для беспрепятственного доступа к объектам инженерной и социальной инфраструктур.

37. Входы в помещения для предоставления муниципальной услуги оборудуются пандусами, кнопками вызова, расширенными проходами, позволяющими обеспечить беспрепятственный доступ инвалидов, включая инвалидов, использующих кресла-коляски.

38. Помещения, предназначенные для приема заявителей, оборудуются информационными стендами, на которых размещается следующая информация:

1) сведения о местонахождении, справочных телефонах, адресе интернет-сайта Тарского района, электронной почты Администрации;

2) извлечения из нормативных правовых актов, регулирующих деятельность по предоставлению муниципальной услуги;

3) краткое изложение процедуры предоставления муниципальной услуги в текстовом виде и в виде блок-схемы;

4) образец заполнения заявления и перечень документов, необходимых для предоставления муниципальной услуги;

5) порядок обжалования решений и действий (бездействия) Администрации, специалистов, должностных лиц Администрации при предоставлении муниципальной услуги.

39. Места ожидания предоставления муниципальной услуги оборудуются стульями, кресельными секциями и (или) скамейками (банкетками).

40. Места для заполнения документов оборудуются стульями, столами (стойками) и обеспечиваются образцами для их заполнения, бланками заявлений и канцелярскими принадлежностями.

41. Помещения для приема заявителей должны соответствовать комфортным для граждан условиям и оптимальным условиям работы специалистов, должностных лиц Администрации.

42. Места для приема заявителей должны быть оборудованы информационными табличками (вывесками) с указанием: номера кабинета; фамилии, имени, отчества и должности специалиста, должностного лица Администрации.

43. Каждое рабочее место специалиста, должностного лица Администрации, ответственного за предоставление муниципальной услуги, должно быть оборудовано персональным компьютером с возможностью доступа к информационным ресурсам, информационно-справочным системам и программным продуктам, печатающим устройством, телефоном.

#### Подраздел 16. Показатели доступности и качества муниципальной услуги

44. Показателями доступности и качества муниципальной услуги являются:

1) доля заявителей, удовлетворенных качеством информации о порядке предоставления муниципальной услуги (показатель определяется как отношение числа заявителей, удовлетворенных качеством информации о порядке предоставления муниципальной услуги, к общему количеству заявителей, которым предоставлялась муниципальная услуга, умноженное на 100 процентов);

2) возможность получения информации, связанной с предоставлением муниципальной услуги, при устном обращении, по письменному запросу, в сети Интернет (показатель определяется как отношение числа заявителей, получивших информацию о порядке предоставления муниципальной услуги, к общему количеству заявителей, которым предоставлялась муниципальная услуга);

3) доля случаев предоставления муниципальной услуги в установленный срок (показатель определяется как отношение количества случаев предоставления муниципальной услуги в установленный срок к общему количеству заявителей, которым предоставлялась муниципальная услуга, умноженное на 100 процентов);

4) доля обоснованных жалоб в общем количестве заявителей, которым предоставлялась муниципальная услуга (показатель определяется как отношение количества обоснованных жалоб к общему количеству заявителей, которым предоставлялась муниципальная услуга, умноженное на 100 процентов).

45. Количество взаимодействий заявителя с должностными лицами Администрации ответственными за предоставление муниципальной услуги, должно составлять не более 2, продолжительностью не более 30 минут каждое.

#### Подраздел 17. Иные требования, в том числе учитывающие особенности предоставления муниципальной услуги в МФЦ и особенности предоставления муниципальной услуги в электронной форме

46. При наличии заключенного соглашения (договора) с МФЦ Тарского района, в случае представления заявления и прилагаемых документов через МФЦ Тарского района срок предоставления муниципальной услуги, указанный в пункте 19, исчисляется со дня передачи МФЦ Тарского района заявления и документов, указанных в пунктах 21,22 в Администрацию.

47. В случае если заявление и прилагаемые документы представлены заявителем (представителем заявителя) лично через МФЦ Тарского района, заявителю выдается расписка в получении заявления и документов.

48. При наличии в заявлении указания о выдаче результата предоставления муниципальной услуги через МФЦ Тарского района по месту представления заявления и прилагаемых документов Администрации обеспечивает передачу документа в МФЦ

Тарского района для выдачи заявителю не позднее рабочего дня, следующего за днем истечения срока, установленного в пункте 19, настоящего Административного регламента.

49. Заявителям обеспечивается возможность получения информации о порядке предоставления муниципальной услуги, а также копирования форм заявления и иных документов, необходимых для получения муниципальной услуги, на интернет-сайте органов местного самоуправления в сети Интернет, на Едином портале, Портале.

### **Раздел III. Состав, последовательность и сроки выполнения административных процедур, требования к порядку их выполнения, в том числе особенности выполнения административных процедур в электронной форме, а также особенности выполнения административных процедур в МФЦ**

#### **Подраздел 1. Перечень административных процедур при предоставлении муниципальной услуги**

50. Предоставление муниципальной услуги включает в себя следующие административные процедуры:

- 1) прием и регистрация заявления и прилагаемых документов;
- 2) проведение экспертизы заявления и прилагаемых документов;
- 3) принятие решения о предоставлении (об отказе в предоставлении) муниципальной услуги;
- 4) выдача заявителю результата предоставления муниципальной услуги.

#### **Подраздел 2. Прием и регистрация заявления и прилагаемых документов**

51. Основанием для начала административной процедуры по приему и регистрации заявления и прилагаемых документов является обращение заявителя за получением муниципальной услуги в Администрацию, с заявлением и прилагаемыми документами.

52. Прием и регистрация заявления и прилагаемых к нему документов осуществляется специалистом Администрации в день их поступления.

53. При регистрации заявления и прилагаемых документов, представленных заявителем лично, в том числе с использованием электронных носителей, или полученных по почте, специалист Администрации определяет предмет обращения, проверяет документ, удостоверяющий личность, проводит проверку:

1) на отсутствие оснований для отказа в регистрации заявления, предусмотренных в пункте 27 настоящего Административного регламента;

(в ред. Постановления от 16.09.2022 № 64)

2) на наличие необходимых документов, указанных в пункте 22 настоящего Административного регламента;

3) на отсутствие в представленных документах подчисток, приписок, зачеркнутых слов, неоговоренных исправлений, а также серьезных повреждений, не позволяющих однозначно истолковать их содержание.

(в ред. Постановления от 30.11.2021 № 93)

54. При установлении фактов отсутствия необходимых документов, несоответствия представленных документов установленным требованиям, специалист Администрации уведомляет заявителя о наличии препятствий для их дальнейшего рассмотрения, объясняет содержание выявленных недостатков в представленных документах, предлагает меры по их устранению.

55. Если причины, препятствующие приему документов, могут быть устранены в ходе их приема, они устраняются незамедлительно.

56. При предъявлении в Администрацию документов, специалист Администрации, осуществляющий прием документов, производит их ксерокопирование.

57. После проведения проверки заявления и документов специалист Администрации регистрирует заявление в журнале регистрации заявлений, с присвоением каждому заявлению номера и указанием даты поступления документов. Специалист Администрации формирует личное дело заявителя и передает его Главе Черняевского сельского поселения для наложения резолюции.

Администрация, принявшая решение об отказе в регистрации заявления, обязана в течение одного рабочего дня с даты поступления заявления и прилагаемых к нему документов выбранным заявителем способом связи проинформировать его о принятом решении с указанием оснований принятия данного решения.

(в ред. Постановления от 30.11.2021 № 93)

58. Максимальный срок выполнения административной процедуры составляет 1 рабочий день.

59. Результатом административной процедуры по приему и регистрации заявления и прилагаемых документов является регистрация заявления и прилагаемых документов в журнале.

60. Должностным лицом, ответственным за выполнение административной процедуры является специалист Администрации, ответственный за предоставление муниципальной услуги.

### Подраздел 3. Проведение экспертизы заявления и прилагаемых документов

61. Основанием для начала административной процедуры проведения экспертизы заявления и прилагаемых документов является поступление к специалисту Администрации, ответственному за предоставление муниципальной услуги, заявления и документов заявителя с резолюцией.

62. Экспертиза заявления и прилагаемых документов, представленных заявителем, осуществляется специалистом Администрации, ответственным за предоставление муниципальной услуги.

63. Специалист Администрации, ответственный за предоставление муниципальной услуги:

1) осуществляет проверку:

информации о государственной регистрации в качестве индивидуального предпринимателя или юридического лица (для российских перевозчиков);

сведений о соблюдении требований о перевозке груза, не являющегося неделимым;

2) устанавливает наличие или отсутствие оснований для отказа заявителю в предоставлении муниципальной услуги в соответствии с пунктом 28 настоящего Административного регламента;

3) при установлении отсутствия оснований для отказа в предоставлении муниципальной услуги:

готовит проект специального разрешения в двух экземплярах;

готовит и направляет запрос на согласование маршрута тяжеловесного и (или) крупногабаритного транспортного средства в адрес подразделения Госавтоинспекции:

- в случае превышения транспортным средством установленных Правительством Российской Федерации допустимых габаритов более чем на два процента;

- в случаях, если для движения транспортного средства требуется:

укрепление отдельных участков автомобильных дорог;

принятие специальных мер по обустройству автомобильных дорог и пересекающих их сооружений и инженерных коммуникаций в пределах маршрута транспортного средства;

4) при установлении оснований для отказа в предоставлении муниципальной

услуги готовит проект уведомления об отказе в выдаче специального разрешения.

(в ред. Постановления от 30.11.2021 № 93)

63.1. По обращению заявителя Администрация предоставляет ему сведения о дате поступления заявления и его регистрационном номере.

По инициативе заявителя до получения специального разрешения заявление может быть отозвано путем направления в Администрацию письменного заявления в свободной форме с указанием реквизитов отзываемого заявления.

(пункт 63.1 введен Постановлением от 30.11.2021 № 93)

64. Результатом административной процедуры является подготовка специалистом Администрации проектов документов указанных в подпунктах 3,4 пункта 63 настоящего Административного регламента.

65. Максимальный срок выполнения административной процедуры составляет 6 рабочих дня.

66. Должностным лицом, ответственным за выполнение каждого административного действия, входящего в состав административной процедуры проведения экспертизы заявления и прилагаемых документов, является специалист Администрации, ответственный за предоставление муниципальной услуги.

#### Подраздел 4. Принятие решения о предоставлении муниципальной услуги (об отказе в предоставлении муниципальной услуги)

67. Основанием для начала административной процедуры по принятию решения в выдаче Разрешения (мотивированного отказа), является передача проектов документов и личного дела заявителя Главе Черняевского поселения на рассмотрение.

68. Глава Черняевского поселения в течение 2-х рабочих дней подписывает проект Разрешения либо уведомление об отказе в выдаче разрешения.

69. Максимальный срок исполнения административной процедуры 3 рабочих дней.

70. Результатом административной процедуры является принятие решения о выдаче Разрешения либо мотивированного отказа (уведомления).

71. Фиксация результата выполнения административной процедуры осуществляется посредством визирования Разрешения либо мотивированного отказа.

72. Должностным лицом, ответственным за выполнение каждого административного действия, входящего в состав административной процедуры, является специалист Администрации, ответственный за предоставление муниципальной услуги.

#### Подраздел 5. Выдача результата предоставления муниципальной услуги

73. Основанием для начала административной процедуры является поступление к специалисту Администрации, ответственному за предоставление муниципальной услуги, подписанного Разрешения (мотивированного отказа) в предоставлении муниципальной услуги.

74. Специалист Администрации при получении необходимых согласований выбранным заявителем способом связи информирует его о размере платы в счет возмещения вреда, причиняемого автомобильным дорогам тяжеловесным транспортным средством. Вместе с информацией о размере платы в счет возмещения вреда, причиняемого автомобильным дорогам тяжеловесным транспортным средством, уполномоченный орган направляет заявителю расчет такой платы.

Специалист Администрации в течение одного рабочего дня со дня принятия решения об отказе в выдаче специального разрешения выбранным заявителем способом связи информирует его о принятом решении, указав основания принятия данного решения.

Специалист Администрации в случае принятия решения об отказе в выдаче

специального разрешения по основаниям, указанным в подпунктах 1, 2 пункта 28 настоящего Административного регламента, выбранным заявителем способом связи информирует его о принятом решении в течение четырех рабочих дней со дня регистрации заявления.

(в ред. Постановления от 30.11.2021 № 93)

74.1. По письменному обращению заявителя в течение одного рабочего дня до выдачи специального разрешения в случае, если не требуется согласование маршрута транспортного средства с Госавтоинспекцией, допускается замена указанного в заявлении транспортного средства на аналогичное по своим техническим характеристикам, весовым и габаритным параметрам.

(пункт 74.1 введен Постановлением от 30.11.2021 № 93)

75. Фиксацией результата выполнения административной процедуры по выдаче результата предоставления муниципальной услуги является роспись заявителя на втором экземпляре Разрешения или копии мотивированного отказа.

76. Срок исполнения административной процедуры – 3 рабочих дня.

77. Должностным лицом, ответственным за выполнение каждого административного действия, входящего в состав административной процедуры по выдаче результата предоставления муниципальной услуги, является специалист Администрации, ответственный за предоставление муниципальной услуги.

#### Подраздел 6. Предоставление информации о порядке предоставления муниципальной услуги в электронной форме, в том числе с использованием Единого портала или Портала

78. На Едином портале, Портале для заявителей обеспечивается возможность получения информации о порядке предоставления муниципальной услуги, а также копирования формы заявления и иных документов, необходимых для получения муниципальной услуги.

#### Подраздел 7. Случаи и порядок предоставления муниципальной услуги в упреждающем (проактивном) режиме (подраздел дополнен Постановлением от 17.08.2021 № 56)

78.1. Предоставление муниципальной услуги в упреждающем (проактивном) режиме не предусмотрено.

#### Подраздел 8. Варианты предоставления муниципальной услуги, включающие порядок предоставления указанной услуги отдельным категориям заявителей, объединенных общими признаками, в том числе в отношении результата муниципальной услуги, за получением которого они обратились (подраздел дополнен Постановлением от 17.08.2021 № 56)

78.2. Варианты предоставления муниципальной услуги, включающие порядок предоставления указанной услуги отдельным категориям заявителей, объединенных общими признаками, в том числе в отношении результата муниципальной услуги, за получением которого они обратились, не предусмотрены.

### Раздел IV. Формы контроля за предоставлением муниципальной услуги

#### Подраздел 1. Порядок осуществления текущего контроля за соблюдением и исполнением специалистами и должностными лицами Администрации, положений настоящего Административного регламента и иных нормативных правовых актов, устанавливающих требования к предоставлению



муниципальной услуги, а также принятием ими решений

79. За соблюдением и исполнением специалистами, должностными лицами Администрации положений настоящего Административного регламента и иных нормативных правовых актов, устанавливающих требования к предоставлению муниципальной услуги, осуществляется текущий контроль.

80. Текущий контроль за соблюдением и исполнением специалистами Администрации настоящего административного регламента осуществляется Главой Черняевского сельского поселения Тарского муниципального района.

81. Периодичность осуществления текущего контроля устанавливается Главой Черняевского сельского поселения Тарского муниципального района.

82. Текущий контроль осуществляется путем выборочной проверки личных дел заявителей посредством проведения контрольных действий в рамках проведения проверок соблюдения и исполнения специалистами, должностными лицами Администрации положений настоящего Административного регламента, иных нормативных правовых актов для выявления и устранения нарушений прав и законных интересов заявителей, рассмотрения, принятия решений и подготовки ответов на обращения и жалобы граждан на решения, действия (бездействие) специалистов, должностных лиц Администрации.

83. При выявлении нарушений положений настоящего Административного регламента и иных нормативных правовых актов, устанавливающих требования к предоставлению муниципальной услуги, должностные лица Администрации указывают на выявленные нарушения и осуществляют контроль за их устранением.

#### Подраздел 2. Порядок и периодичность осуществления проверок полноты и качества предоставления муниципальной услуги

84. Контроль полноты и качества предоставления муниципальной услуги включает в себя проведение проверок, выявление и устранение нарушений прав заявителей, рассмотрение, принятие решений и подготовку ответов на обращения, содержащие жалобы на решения, действия (бездействие) Администрации, специалистов, должностных лиц Администрации.

85. Проверки могут быть плановыми (осуществляются на основании плана контрольных действий Администрации) и внеплановыми. При проведении проверки могут рассматриваться все вопросы, связанные с предоставлением муниципальной услуги (комплексные проверки), или отдельные вопросы (тематические проверки).

86. Плановые проверки проводятся не реже чем 1 раз в 2 года на основании распоряжения Администрации, внеплановые проверки проводятся на основании распоряжения Администрации.

87. Результаты проверки оформляются в виде справки, в которой указываются основание, цель, программа проверки, проверяемый период деятельности, дата начала и окончания проверки, должностные лица Администрации, осуществляющие проверку, информация о деятельности Администрации в части предоставления муниципальной услуги, факты нарушения положений настоящего Административного регламента, иных нормативных правовых актов, устанавливающих требования к предоставлению муниципальной услуги, и устанавливаются сроки устранения нарушений.

88. Администрация в срок, установленный в справке о результатах проверки, устраняет выявленные нарушения и составляет отчет об их устранении с приложением подтверждающих документов.

#### Подраздел 3. Ответственность специалистов, должностных лиц Администрации за решения и действия (бездействие), принимаемые (осуществляемые) ими в ходе предоставления муниципальной услуги

89. За принятие (осуществление) неправомерных решений и действий (бездействия) в ходе предоставления муниципальной услуги специалисты, должностные лица Администрации несут ответственность в соответствии с законодательством Российской Федерации.

Подраздел 4. Положения, характеризующие требования к формам контроля за предоставлением муниципальной услуги, в том числе со стороны граждан, их объединений и организаций

90. Для осуществления контроля за предоставлением муниципальной услуги граждане, их объединения и организации имеют право направлять в Администрацию индивидуальные и коллективные обращения с предложениями, рекомендациями по совершенствованию качества и порядка предоставления муниципальной услуги, а также заявления и жалобы с сообщением о нарушении специалистами, должностными лицами Администрации положений настоящего Административного регламента и иных нормативных правовых актов, устанавливающих требования к предоставлению муниципальной услуги.

91. Контроль за предоставлением муниципальной услуги со стороны граждан осуществляется путем получения информации о наличии в действиях специалистов, должностных лиц Администрации нарушений положений настоящего Административного регламента и иных нормативных правовых актов, устанавливающих требования к предоставлению муниципальной услуги.

92. Контроль за предоставлением муниципальных услуг со стороны объединений граждан и организаций осуществляется в случае представления этими объединениями и организациями интересов заявителей путем получения информации о наличии в действиях специалистов, должностных лиц Администрации нарушений положений настоящего Административного регламента и иных нормативных правовых актов, устанавливающих требования к предоставлению муниципальной услуги.

Раздел V. Досудебный (внесудебный) порядок обжалования решений и действий (бездействия) Администрации, а также специалистов, должностных лиц Администрации при предоставлении муниципальной услуги

Подраздел 1. Право заявителей на досудебное (внесудебное) обжалование решений и действий (бездействия), принятых и осуществляемых в ходе предоставления муниципальной услуги

93. Заявители имеют право обжаловать решения и действия (бездействие) Администрации предоставляющей муниципальную услугу, должностных лиц, специалистов Администрации, предоставляющих муниципальную услугу путем подачи жалобы в Администрацию на имя Главы Черняевского сельского поселения Тарского муниципального района.

Подраздел 2. Предмет досудебного (внесудебного) обжалования

94. Заявитель может обратиться с жалобой, в том числе в следующих случаях:

1) нарушения срока регистрации заявления о предоставлении муниципальной услуги;

(пп. 1 в ред. Постановления от 30.12.2019 №103)

2) нарушения срока предоставления муниципальной услуги;

3) требование у заявителя документов или информации либо осуществления

действий, представление или осуществление которых не предусмотрено нормативными правовыми актами Российской Федерации, нормативными правовыми актами Омской области, муниципальными правовыми актами для предоставления муниципальной услуги;

(пп. 3 в ред. Постановления от 30.12.2019 №103)

4) отказа в приеме документов, предоставление которых предусмотрено нормативными правовыми актами Российской Федерации, нормативными правовыми актами Омской области муниципальными правовыми актами для предоставления муниципальной услуги, у заявителя;

5) отказа в предоставлении муниципальной услуги, если основания отказа не предусмотрены нормативными правовыми актами Российской Федерации, нормативными правовыми актами Омской области, муниципальными правовыми актами;

6) требования с заявителя при предоставлении муниципальной услуги платы, не предусмотренной нормативными правовыми актами Российской Федерации, нормативными правовыми актами Омской области, муниципальными правовыми актами;

7) отказа Администрации, должностного лица Администрации, предоставляющего муниципальную услугу, в исправлении допущенных ими опечаток и ошибок в выданных в результате предоставления муниципальной услуги документах либо нарушение установленного срока таких исправлений;

8) нарушение срока или порядка выдачи документов по результатам предоставления муниципальной услуги;

9) приостановление предоставления муниципальной услуги, если основания приостановления не предусмотрены федеральными законами и принятыми в соответствии с ними иными нормативными правовыми актами Российской Федерации, законами и иными нормативными правовыми актами Омской области, муниципальными правовыми актами.

10) требование у заявителя при предоставлении муниципальной услуги документов или информации, отсутствие и (или) недостоверность которых не указывались при первоначальном отказе в приеме документов, необходимых для предоставления муниципальной услуги, либо в предоставлении муниципальной услуги, за исключением случаев, предусмотренных пунктом 4 части 1 статьи 7 Федерального закона «Об организации предоставления государственных и муниципальных услуг».

(пп. 10 введен Постановлением от 30.12.2019 №103)

### Подраздел 3. Общие требования к порядку подачи жалобы

95. Жалоба подается в письменной форме на бумажном носителе, в электронной форме в Администрацию. Жалобы на решения и действия (бездействие) Главы Администрации, подаются в вышестоящий орган (при его наличии) либо в случае его отсутствия рассматриваются непосредственно Главой Администрации.

96. Жалоба может быть направлена по почте, с использованием сети Интернет, интернет-сайта Черняевского сельского поселения Тарского муниципального района, Единого портала либо Портала, а также может быть принята при личном приеме заявителя в Администрации. При наличии соглашения (договора) с МФЦ Тарского района жалоба может быть направлена через МФЦ Тарского района.

97. Жалоба должна содержать:

1) наименование органа, предоставляющего муниципальную услугу, должностного лица Администрации, предоставляющего муниципальную услугу, либо специалиста Администрации, решения и действия (бездействие) которого обжалуются;

2) фамилию, имя, отчество (последнее - при наличии), сведения о месте жительства заявителя - физического лица либо наименование, сведения о месте нахождения заявителя - юридического лица, а также номер (номера) контактного телефона, адрес (адреса)

электронной почты (при наличии) и почтовый адрес, по которым должен быть направлен ответ заявителю;

3) сведения об обжалуемых решениях и действиях (бездействии) Администрации, предоставляющей муниципальную услугу, должностного лица, специалиста Администрации;

4) доводы, на основании которых заявитель не согласен с решением и действием (бездействием) Администрации, предоставляющей муниципальную услугу, должностного лица, специалиста Администрации.

Заявителем могут быть представлены документы (при наличии), подтверждающие доводы заявителя, либо их копии.

#### Подраздел 4. Право заявителя на получение информации и документов, необходимых для обоснования и рассмотрения жалобы

98. В целях обоснования и рассмотрения жалобы заявитель вправе обратиться в Администрацию за получением необходимой информации и документов.

#### Подраздел 5. Органы местного самоуправления и должностные лица, которым может быть направлена жалоба заявителя в досудебном (внесудебном) порядке

99. Заявитель может направить жалобу в досудебном (внесудебном) порядке в Администрацию на имя Главы Черняевского сельского поселения Тарского муниципального района.

#### Подраздел 6. Сроки рассмотрения жалобы

100. Жалоба, поступившая в Администрацию, в том числе принятая при личном приеме заявителя, подлежит рассмотрению должностным лицом Администрации, наделенным полномочиями по рассмотрению жалоб, в течение 15 рабочих дней со дня ее регистрации, а в случае обжалования отказа Администрации, предоставляющей муниципальную услугу, должностного лица Администрации, предоставляющего муниципальную услугу в приеме документов у заявителя либо в исправлении допущенных опечаток и ошибок или в случае обжалования нарушения установленного срока таких исправлений – в течение пяти рабочих дней со дня ее регистрации, если иное не предусмотрено федеральным законодательством.

#### Подраздел 7. Результат досудебного (внесудебного) обжалования применительно к каждой инстанции обжалования

101. По результатам рассмотрения жалобы Глава Черняевского сельского поселения принимает одно из следующих решений:

1) удовлетворяет жалобу, в том числе в форме отмены принятого решения, исправления допущенных Администрацией Черняевского сельского поселения при предоставлении муниципальной услуги опечаток и ошибок в выданных в результате предоставления муниципальной услуги документах, возврата заявителю денежных средств, взимание которых не предусмотрено нормативными правовыми актами Российской Федерации, нормативными правовыми актами Омской области, муниципальными правовыми актами;

(пп. 1 в ред. Постановления от 30.12.2019 №103)

2) отказывает в удовлетворении жалобы.

102. Не позднее дня, следующего за днем принятия решения, указанного в пункте 101 настоящего Административного регламента, заявителю в письменной форме и по

желанию заявителя в электронной форме направляется мотивированный ответ о результатах рассмотрения жалобы.

В случае признания жалобы подлежащей удовлетворению в ответе заявителю, указанном в абзаце первом настоящего пункта, дается информация о действиях, осуществляемых органом, предоставляющим муниципальную услугу, в целях незамедлительного устранения выявленных нарушений при оказании муниципальной услуги, а также приносятся извинения за доставленные неудобства и указывается информация о дальнейших действиях, которые необходимо совершить заявителю в целях получения муниципальной услуги.

В случае признания жалобы не подлежащей удовлетворению в ответе заявителю, указанном в абзаце первом настоящего пункта, даются аргументированные разъяснения о причинах принятого решения, а также информация о порядке обжалования принятого решения.

(п. 102 в ред. Постановления от 30.12.2019 №103)

103. В случае установления в ходе или по результатам рассмотрения жалобы признаков состава административного правонарушения или преступления должностное лицо Администрации, работник, наделенные полномочиями по рассмотрению жалоб, незамедлительно направляют имеющиеся материалы в органы прокуратуры.

Приложение № 1  
к Административному регламенту  
предоставления муниципальной  
услуги «Выдача разрешений на  
автомобильные перевозки опасных,  
тяжеловесных и (или)  
крупногабаритных грузов по  
маршрутам, проходящим полностью  
или частично по дорогам местного  
значения Черняевского сельского  
поселения Тарского муниципального  
района»

**БЛОК – СХЕМА**  
**предоставления муниципальной услуги**  
**«Выдача разрешений на автомобильные перевозки опасных, тяжеловесных и (или)**  
**крупногабаритных грузов по маршрутам, проходящим полностью или частично по**  
**дорогам местного значения Черняевского сельского поселения Тарского**  
**муниципального района»**

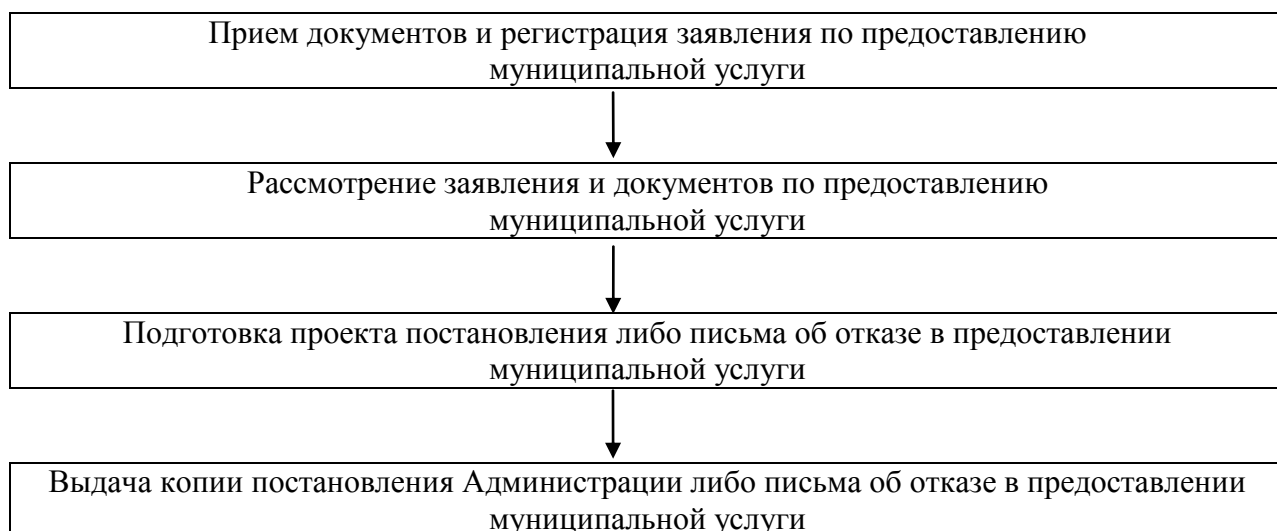

Приложение № 2

к Административному регламенту предоставления муниципальной услуги «Выдача разрешений на автомобильные перевозки тяжеловесных и (или) крупногабаритных грузов по маршрутам, проходящим полностью или частично по дорогам местного значения Черняевского сельского поселения Тарского муниципального района»

(исключено Постановлением от 30.11.2021 № 93)

Приложение № 3  
к Административному регламенту  
предоставления муниципальной услуги  
«Выдача разрешений на автомобильные  
перевозки тяжеловесных и (или)  
крупногабаритных грузов по маршрутам,  
проходящим полностью или частично по  
дорогам местного значения  
Черняевского сельского поселения  
Тарского муниципального района»  
(в ред. Постановления от 30.12.2019 № 103)

Рекомендуемый образец

СХЕМА  
тяжеловесного и (или) крупногабаритного транспортного  
средства (автопоезда)

Вид сбоку:

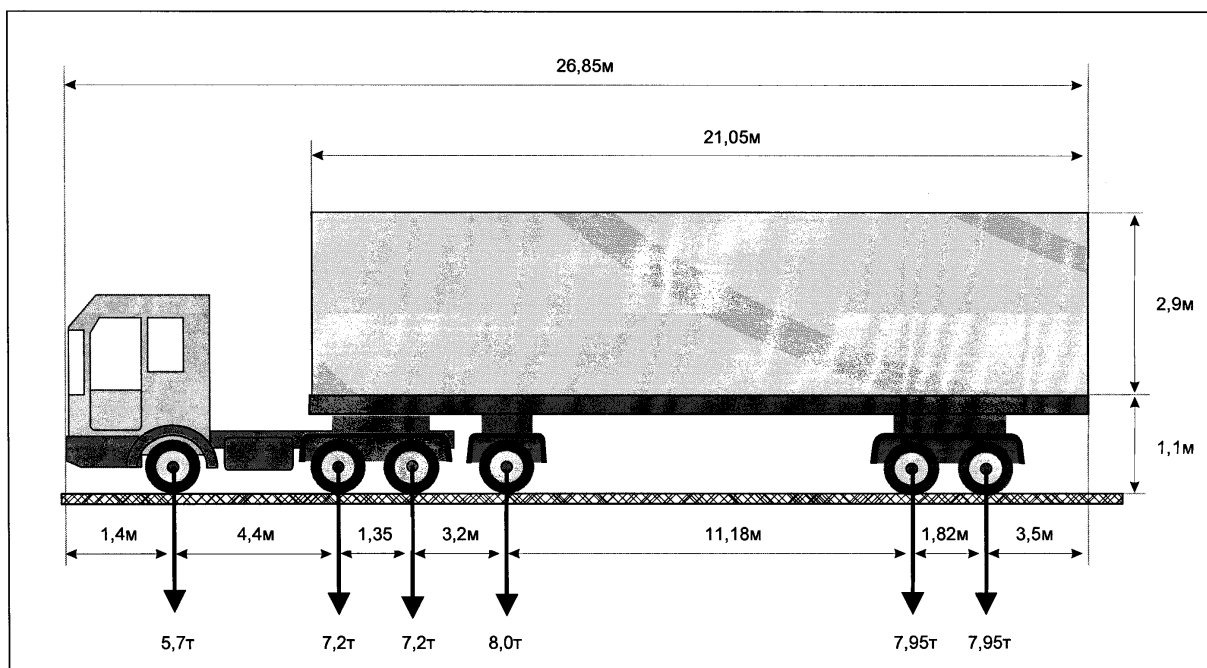



Вид сзади:

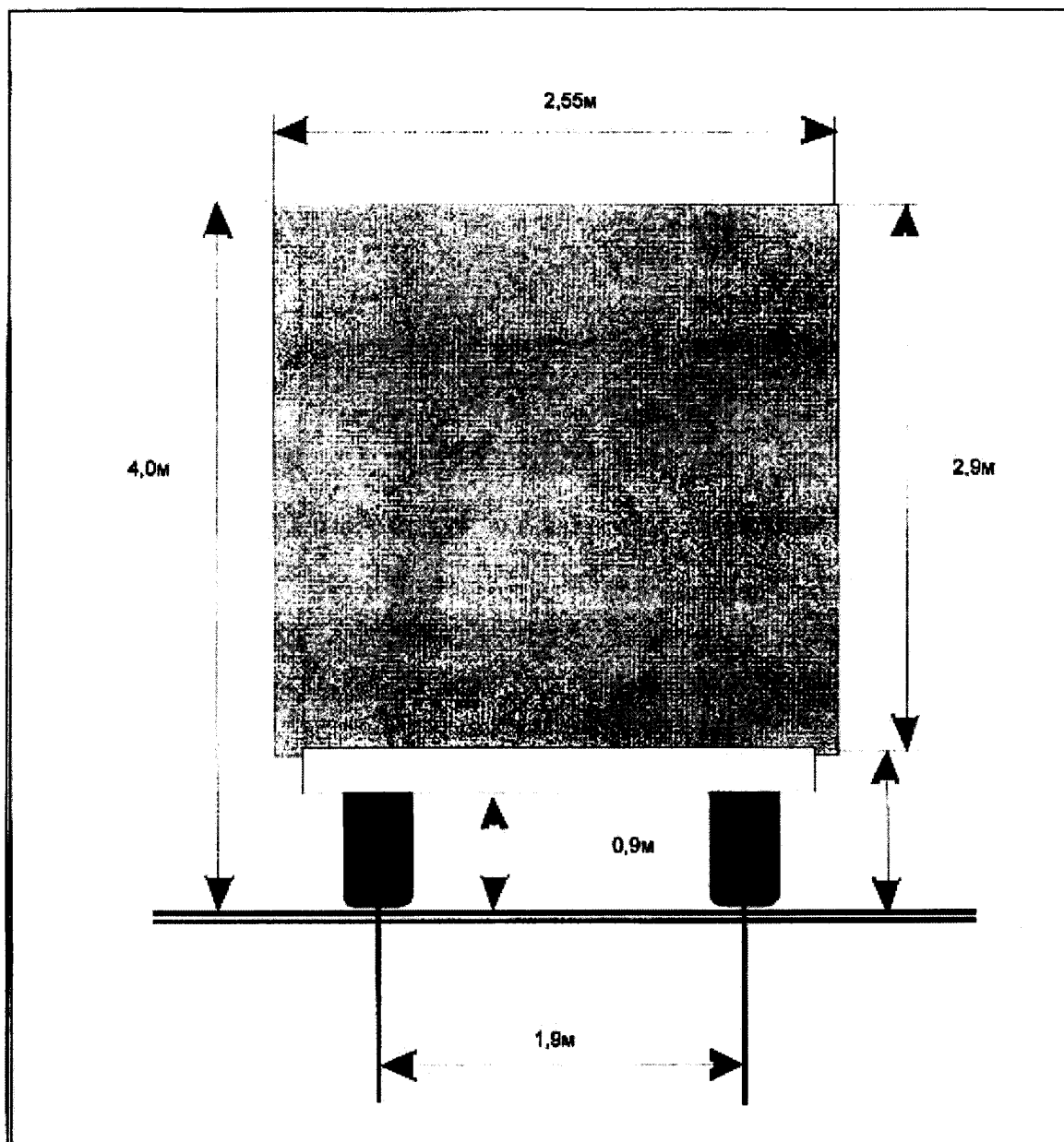

(должность, Ф.И.О. заявителя)

(подпись заявителя)

М.П. (при наличии)».

Приложение № 4  
к Административному регламенту  
предоставления муниципальной услуги  
«Выдача разрешений на автомобильные  
перевозки тяжеловесных и (или)  
крупногабаритных грузов по маршрутам,  
проходящим полностью или частично по  
дорогам местного значения  
Черняевского сельского поселения  
Тарского муниципального района»  
(в ред. Постановления от 30.12.2019 №103,  
от 30.11.2021 № 93)

Форма

СПЕЦИАЛЬНОЕ РАЗРЕШЕНИЕ N \_\_\_\_  
на движение по автомобильным дорогам тяжеловесного и (или) крупногабаритного  
транспортного средства

(лицевая сторона)

Вид перевозки (по территории Российской Федерации)				
Разрешено выполнить поездок (для тяжеловесных транспортных средств)		Срок выполнения поездок с		по
По маршруту				
Транспортное средство: марка, модель, государственный регистрационный номер				
Информация о владельце транспортного средства: наименование, адрес в пределах места нахождения, телефон - для юридических лиц; фамилия, имя, отчество (при наличии), адрес регистрации по месту жительства (пребывания), телефон - для физических лиц и индивидуальных предпринимателей				
Характеристика груза (при наличии груза) (наименование, габариты (длина, ширина, высота), масса)				
Параметры транспортного средства (автопоезда):				
Масса (т)				
Расстояния между осями (м)				
Нагрузки на оси (т)				
Габариты:	Длина(м)	Ширина (м)	Высота (м)	
Длина свеса (при наличии) (м)				
Разрешение выдано (наименование уполномоченного органа)				
(должность)	(подпись)	(Фамилия, имя, отчество (при наличии))		

"\_\_" \_\_\_\_\_ 20\_\_ г. М.П. (при наличии)

(оборотная сторона)

Вид сопровождения	
Особые условия движения (определяются уполномоченным органом, владельцами автомобильных дорог, Госавтоинспекцией)	
Владельцы автомобильных дорог, сооружений, инженерных коммуникаций, владельцы инфраструктуры железнодорожного транспорта общего пользования и (или) владельцы железнодорожных путей необщего пользования, подразделение Госавтоинспекции и другие организации, согласовавшие перевозку (указываются наименования организаций, реквизиты документов о согласовании, для Госавтоинспекции печать, фамилия, имя, отчество должностного лица и подпись)	
С условиями настоящего специального разрешения, а также с нормативными требованиями в области дорожного движения ознакомлен	
Водитель транспортного средства	
	(фамилия, имя, отчество (при наличии), подпись)
Дата и время начала каждой поездки, печать (при наличии) организации и подпись владельца транспортного средства (для тяжеловесных транспортных средств)	